

## Vermessen Whiteboard-Wand

Bei der Vermessung einer Chameleon Schreibwand müssen verschiedene Aspekte berücksichtigt werden.

### 1. **Vollständige Wandabdeckung**

Wenn die Wand in der gesamten Höhe und Breite abgedeckt werden soll, muss an beiden Seiten ein Rand von jeweils 10 mm frei gelassen werden (insgesamt also 20 mm). Rechenbeispiel:  
 Wandbreite: 5.100 mm – 20 mm = 5.080 mm breite Whiteboard-Wand  
 Wandhöhe: 2.700 mm – 20 mm = 2.680 mm hohe Whiteboard-Wand  
 Dieser Rand ist erforderlich, um eventuelle geringe Höhen- oder Breitenunterschiede auszugleichen. Messen Sie die Wandhöhe an mehreren Stellen!

### 2. **Teilweise Wandabdeckung**

Wenn die Wand teilweise abgedeckt werden soll, wobei entweder die gesamte Breite oder die gesamte Höhe der Wand genutzt wird, müssen die Anweisungen unter Punkt 1 berücksichtigt werden. Ist das nicht der Fall, reicht es aus, wenn Sie uns das gewünschte Format mitteilen.

### 3. **Funktionelle Ausschnitte** (Wandsteckdosen, Displays, Öffnungen für Bedienfelder etc.)

Beide Parteien profitieren davon, wenn die Messungen so vollständig und exakt wie möglich durchgeführt werden. Sie können uns besser zu viele Maße mitteilen als zu wenig. Vermerken Sie für funktionale Ausschnitte bitte folgende Punkte:

- Abstand Seite Whiteboard-Wand - Mitte/Seite Ausschnitt
- Abstand Unter-/Oberkante Whiteboard-Wand - Mitte/Seite Ausschnitt
- Größe des Ausschnitts: Höhe x Breite/Durchmesser
- Eventuell Radius einer abgerundeten Ecke
- Ausschnitt Display: Das Display muss gemessen werden (bitte nicht von einer Maßzeichnung des Anbieters ausgehen). Der Radius der Ecken ist hierbei besonders wichtig (siehe Seite 2).

### 4. **Die Wand muss eben sein** (keine Wölbungen/hohlen Stellen)

Um die Whiteboard-Wand korrekt montieren zu können, muss die Wand vollkommen eben sein. Sollte das nicht der Fall sein, empfehlen wir Ihnen, sich mit Ihrem Händler in Verbindung zu setzen, damit Sie gemeinsam eine Lösung finden können. Wenden Sie sich bei jedem Zweifel bitte grundsätzlich an Ihren Händler.

Um alles für Sie selbst und für uns noch deutlicher zu gestalten, raten wir Ihnen, eine Zeichnung der Gesamtwand anzufertigen. Darin sollten alle Maße korrekt und deutlich angegeben werden. Auch ein mitgeschicktes Foto ist hilfreich, um uns einen Eindruck des Gesamtbildes zu vermitteln.

Unten sehen Sie ein kleines Beispiel für eine solche Zeichnung.

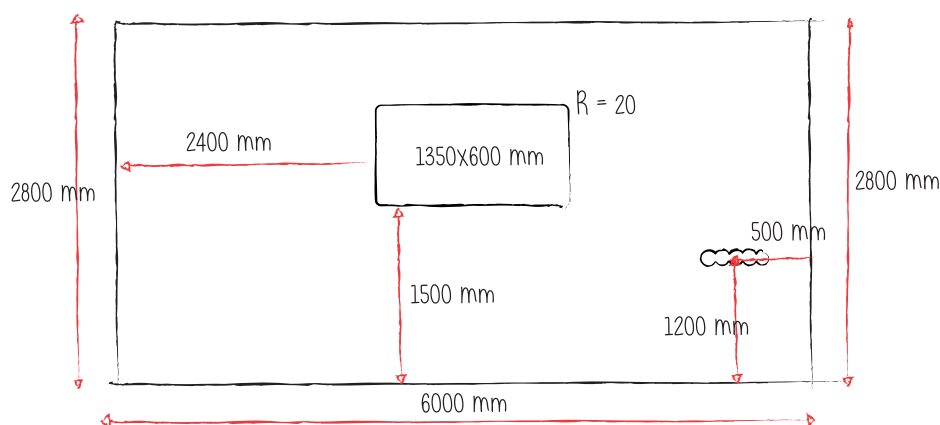

# Vermessen Whiteboard-Wand - Ausschnitt Display



Legen Sie den Radius des Display bitte mithilfe der unten gezeigten Zeichnung fest. Messen Sie bitte extrem sorgfältig, die Chameleon-Tafeln werden millimetergenau ausgeschnitten.

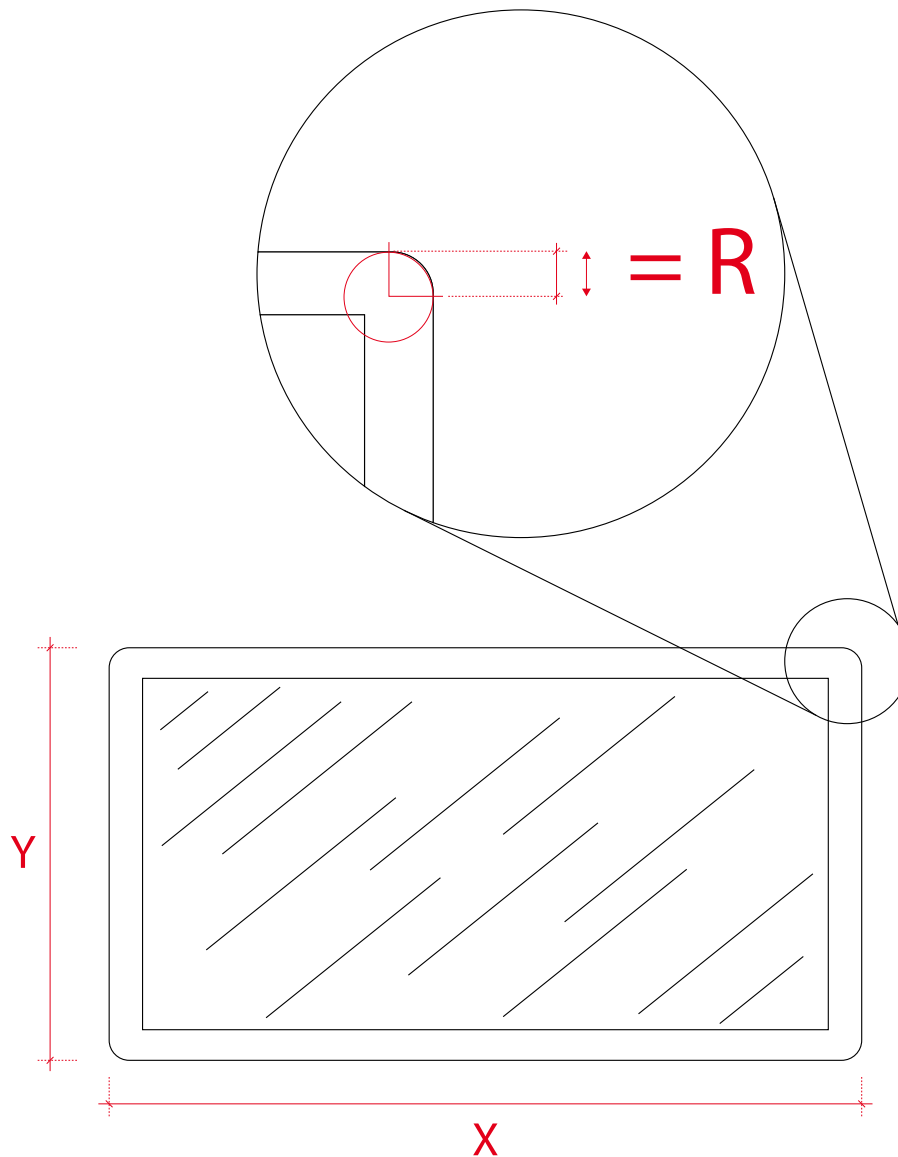

**Smit Visual B.V.**  
Spaarpot 120-122  
5667 KZ Geldrop  
The Netherlands

**T** +31(0)40 - 280 85 00  
**F** +31(0)40 - 286 76 15  
**E** info@smit-visual.nl  
**W** www.chameleonwriting.de



The mark of  
responsible forestry  
FSC® C137061

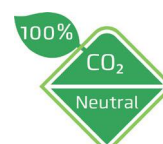

Smit Visual kann nicht für falsche Messungen haftbar gemacht werden.